

MARINO SERIES

HOWLER[®] CAR AUDIO

We Sound your Road[®]



 facebook.com/Howlersound

 @HowlerSound

 HowlerSound

MANUAL DEL USUARIO

AMPLIFICADOR SUMERGIBLE PARA VEHICULOS MARINOS Y POWERSPORTS

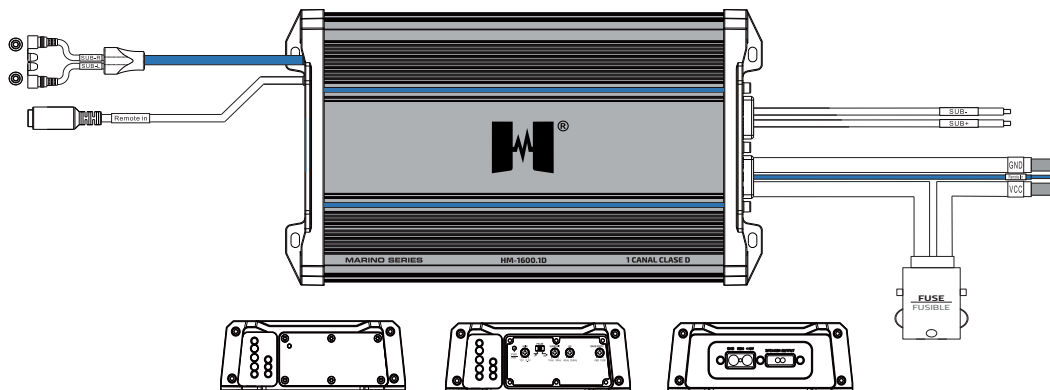

MODELOS: HM-1600.1D / HM-300.4D / HM-600.4D / HM-1500.5D

IDEAL PARA:



BOTES - JET SKIS - ATVS - UTVS - SXS - MOTOCICLETAS



ATENCIÓN

Los Amplificadores **HOWLER SOUND** son capaces de producir niveles de sonido que pueden dañar permanentemente el oído. Subir el volumen del sistema hasta un nivel que produzca distorsión es más dañino para el oído que escuchar un sistema sin distorsión al mismo volumen. El dolor es siempre una indicación de que el sonido es muy fuerte y que puede dañar permanentemente el oído. Se a precavido cuando controle el volumen.

www.howlersound.com

INTRODUCCIÓN

Felicitaciones y gracias por comprar amplificadores de audio de la **MARINOSERIES**, la elección lógica en amplificación de audio móvil. Los amplificadores **HOWLER SOUND** han sido diseñados y fabricados con componentes de la más alta calidad y mano de obra de primera línea para ayudarlo a alcanzar el sonido superior que busca. Para lograr un rendimiento óptimo de su sistema, tómese unos minutos para leer este manual del propietario o visitar un distribuidor autorizado si es necesario antes de poner en marcha su instalación. Pagar a un instalador calificado es casi siempre más barato que contratar un Técnico para reparar una descompostura.

Su amplificador **NO** genera energía, convierte energía o corriente del sistema eléctrico de su automóvil y se convierte en una energía musical de alta potencia. Si el amplificador no puede obtener toda la potencia del sistema eléctrico, no producirá su salida completa. Su amplificador de **AUDIO HOWLER** producirá una salida completa durante más tiempo que otros amplificadores en el mercado, si el voltaje o la corriente caen demasiado bajo incluso nuestros amplificadores caerán por debajo de su salida nominal. Asegúrese de que el sistema de carga de su vehículo esté en buen estado de funcionamiento cualquier amplificador de audio de alto rendimiento aumentará la demanda de su alternador y batería, si no está seguro haga que un técnico profesional pruebe su sistema de carga.

Lo mejor es probar el sistema antes de montar el amplificador. Así como preparar el área en la que será colocado.

ADVERTENCIA IMPORTANTE DE SEGURIDAD

El funcionamiento continuo prolongado de un amplificador, altavoz o subwoofer de una manera distorsionada, puede provocar que su sistema de audio se sobrecaliente, posiblemente incendiarse y provocar daños graves a sus componentes y / o vehículo.

Si la temperatura dentro del automóvil alcanza una temperatura extrema (ya sea expuesto por mucho tiempo al sol o a la temperatura invernal de un día de invierno) el amplificador podría entrar en modo de protección y apagarse. Mantenga apagada la unidad hasta que la temperatura ambiente vuelva a la normalidad.

INSTRUCCIONES DE INSTALACIÓN LEA PRIMERO!

Verifique la idoneidad del lugar de instalación antes de comenzar. No corte ninguna de las estructuras del automóvil.

INSTRUCCIONES DE INSTALACIÓN LEA PRIMERO!

Si el amplificador será montado verticalmente asegúrese que este en un área donde este ventilado correctamente de tal forma que corra libremente a través de la longitud de los extremos del disipador de calor.

Asegúrese de montar el amplificador a una superficie solida y fuerte.

Asegúrese de que los tornillos de montaje no penetren el tanque de gas, frenos y líneas de combustible, cableado u otras partes criticas de su automóvil mientras instalas.

NUNCA opere el amplificador sin el cable de suministro eléctrico y de tierra apropiada, mínima de calibración **AWG 4 cobre libre de oxigeno** .

Coloque el amplificador

NUNCA Instale el amplificador de cabeza, esto causara que el calor se introduzca en el amplificador causando un apagado térmico.

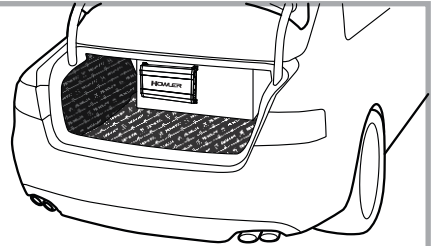

Los amplificadores **HOWLER** están diseñados para una fácil instalación en su vehículo. Para garantizar la comienzo adecuado de su nueva compra.

TIERRA

Advertencia: lea esto con atención

Utilice un tornillo # 10 o más grande para asegurarlo, Nunca use el tornillo donde se retiene el cinturón de seguridad para la puesta a tierra.

Recuerde, la tierra debe transportar la misma corriente alta que el cable de alimentación positiva. Para reducir el riesgo de ruido, aleje todos los cables de señal de cualquier vehículo o cableado de la fuente de alimentación.

Tierra del chasis

El cable de tierra AGW 4 debe conectarse directamente al chasis de su vehículo.

Encuentre un lugar cerca del amplificador y retire:

- Pintura
- Material de caucho.
- Oxido

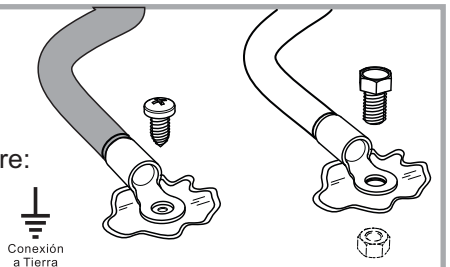

INSTALANDO LOS CABLES

Coloque adecuadamente los cables en el **interior del vehículo.**

- Alimentación
- RCA
- Altavoces

Utilice siempre una goma ojal para evitar que el cable de alimentación produzca un cortocircuito y reducir el riesgo de incendio.

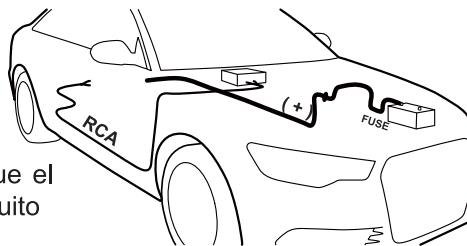

CONEXIÓN DE ENERGÍA

HM-1600.1D

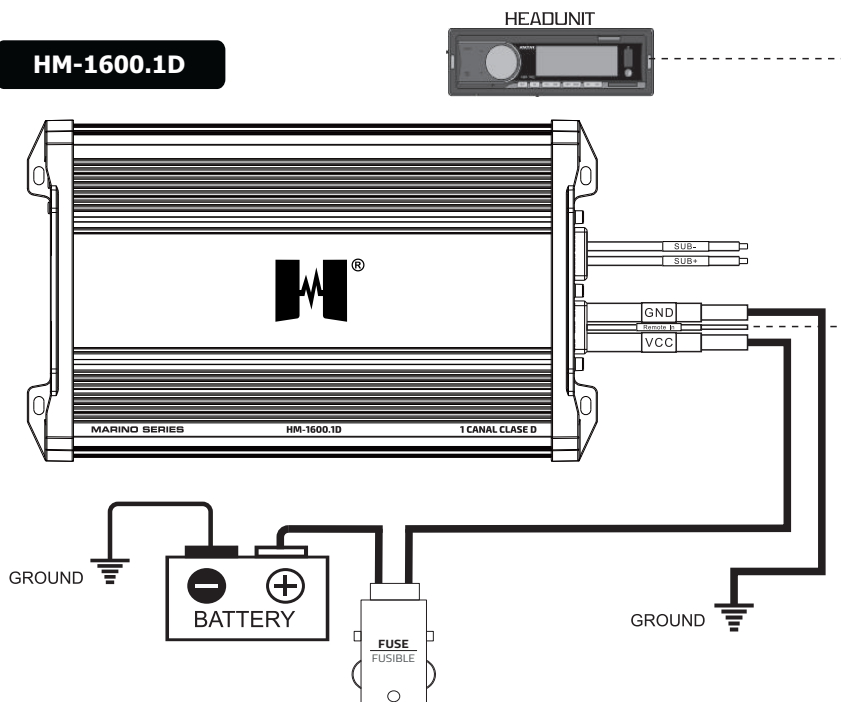

BATT (12V POWER)

Antes de montar los amplificadores, desconecte el cable negativo de la batería para proteger cualquier daño accidental a sus amplificadores y sistema de audio. Conecte los cables de alimentación al terminal de alimentación 12V. Todos los amplificadores de la serie DRAG no están equipados con fusibles, por lo que se deben usar fusibles externos. Conecte un extremo del portafusibles al cable de alimentación que entra en los amplificadores y el otro extremo del portafusibles a la batería positiva. Esta ubicación del fusible protegerá el sistema y el vehículo contra la posibilidad de un cortocircuito en el cable de alimentación. Asegurese de usar los fusibles y el portafusibles adecuados para la aplicación.

CONEXIÓN DE ENERGÍA

GND (GROUND)

Ubique una conexión a tierra segura lo más cerca posible del amplificador. Asegurese de que la ubicación esté limpia y proporcione una conexión eléctrica directa al chasis del vehículo. El terreno debe tener la menor resistencia posible. Conecte un extremo de un cable corto del mismo tamaño que el cable de alimentación al punto de conexión a tierra o a una de sus baterías o banco de baterías. Pase el otro extremo del cable de 4 ga a la ubicación de montaje de los amplificadores para la conexión a los terminales de tierra de los amplificadores y conecte el cable de tierra a la GND (terminal de tierra).

REM (REMOTE)

Ejecute un cable de encendido remoto desde la fuente de 12V conmutada. Puede tratarse de un interruptor de palanca, un relé, los cables de activación remota de su unidad fuente o el cable de activación de la antena eléctrica. Conecte el cable de activación remoto al terminal REM (remoto).

Conexión del positivo de la Batería

Conecte el cable de alimentación a la terminal positiva de la Batería. El cable de alimentación debe estar conectado al fusible dentro de un rango de 18 pulgadas desde la terminal positiva de la Batería

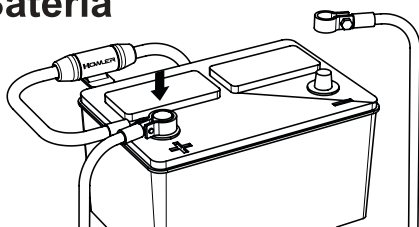

CONEXIÓN PARA DOS AMPLIFICADORES

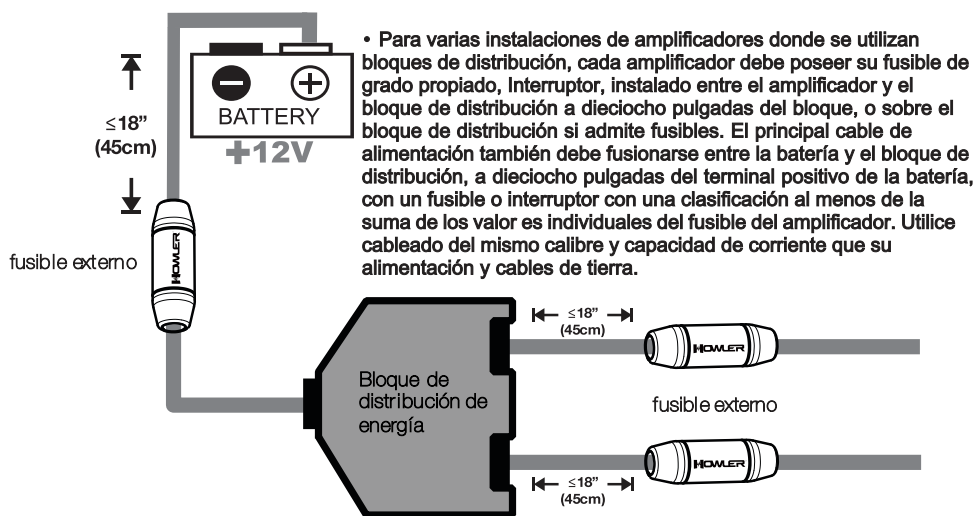

Conexiones de los altavoces

Utilizando las terminales, conecte los cables del altavoz a los conectores de salida de altavoces. Siga el diagrama siguiente que mejor se adapte a su configuración de altavoces.

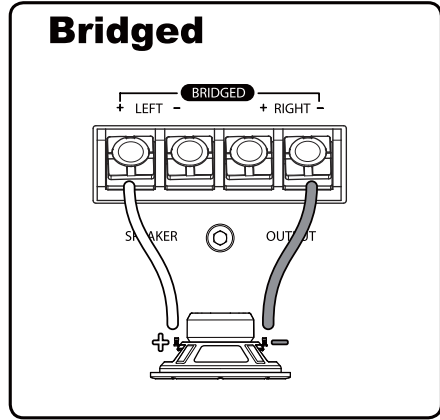

CONEXIONES RCA DE ENTRADA MONOBLOCK DIGITAL

HM-1600.1D

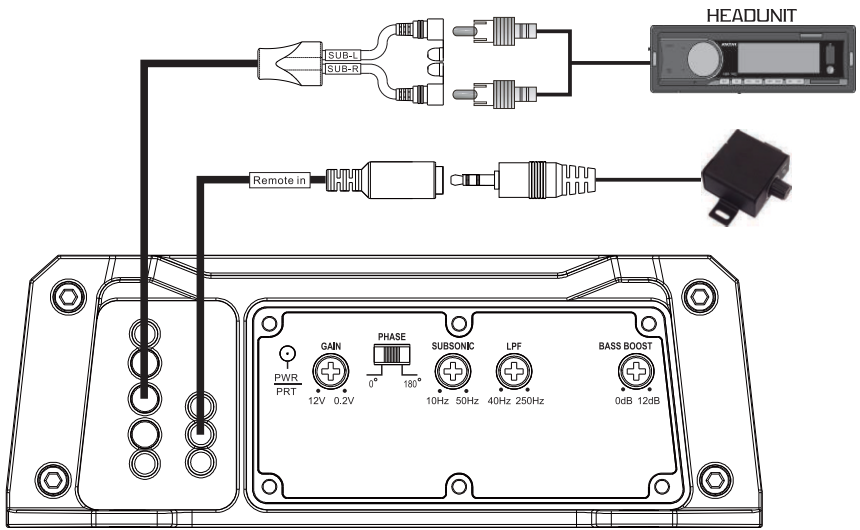

CONEXIONES DE ALTAVOZ DIGITAL MONOBLOCK

HM-1600.1D

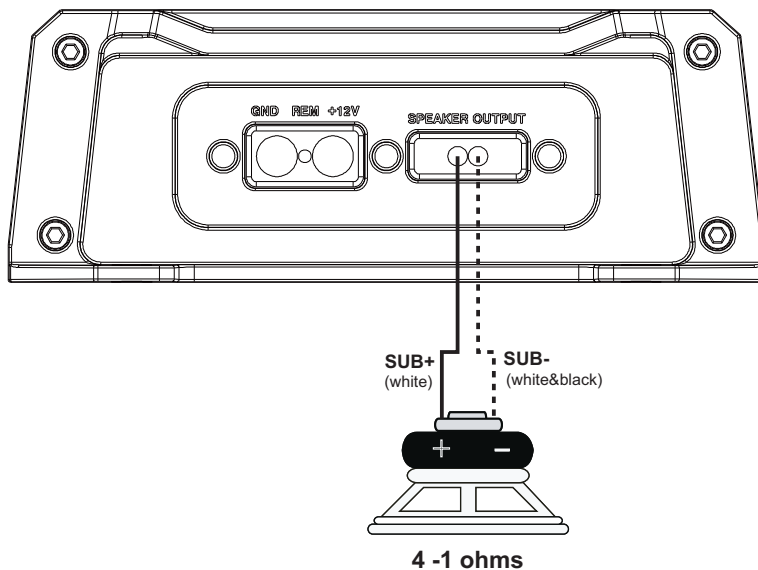

CONEXIONES RCA DE ENTRADA 4 CANALES

HM-300.4D

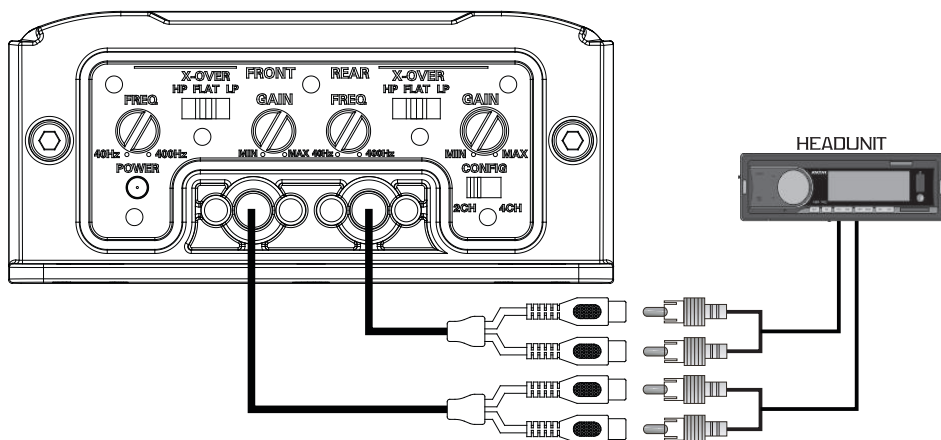

CONEXIONES RCA DE ENTRADA 4 CANALES

HM-600.4D

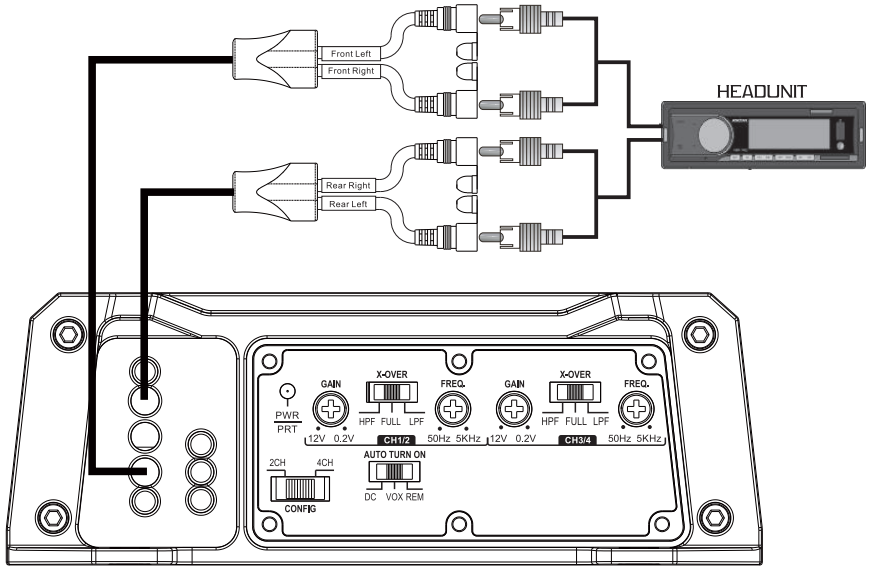

CONEXIONES DE ALTAVOZ 4 CANALES

HM-300.4D

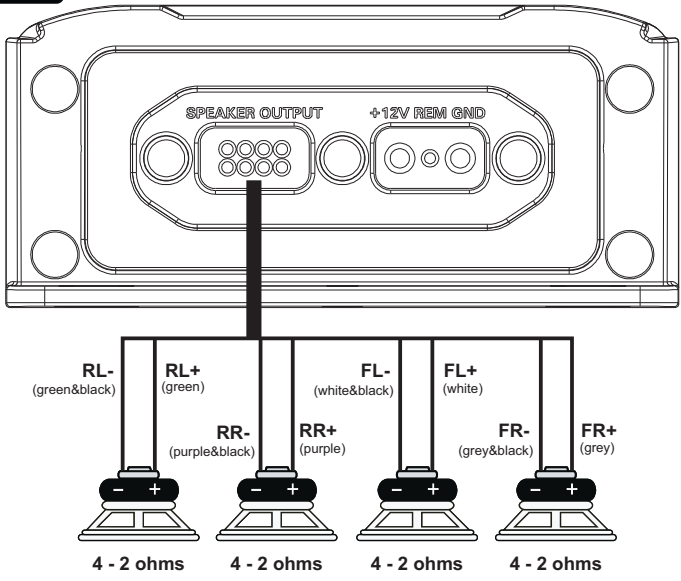

CONEXIONES DE ALTAVOZ 4 CANALES

HM-300.4D

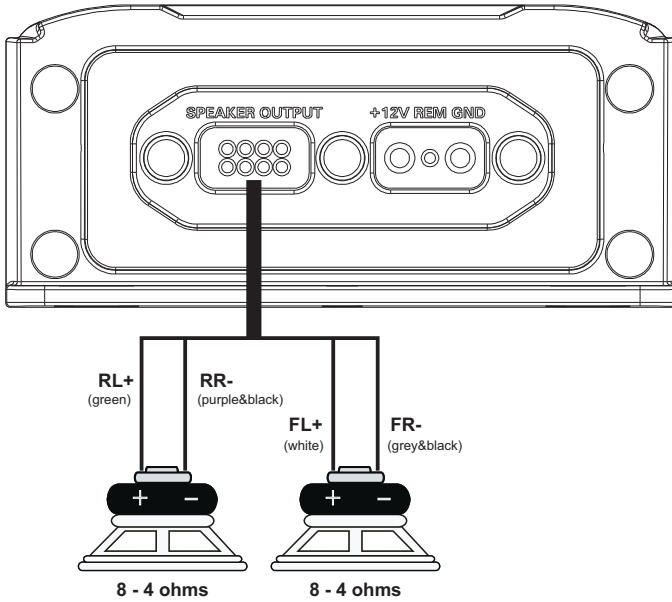

HM-600.4D

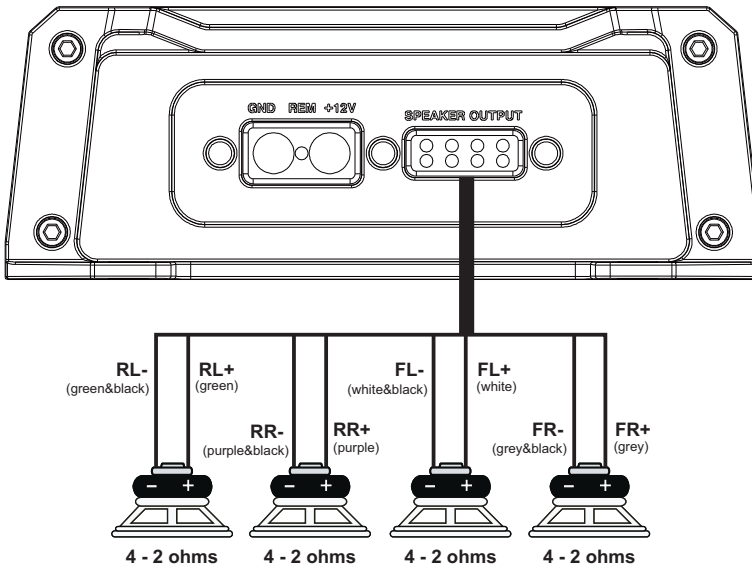

CONEXIONES DE ALTAVOZ 4 CANALES

HM-600.4D

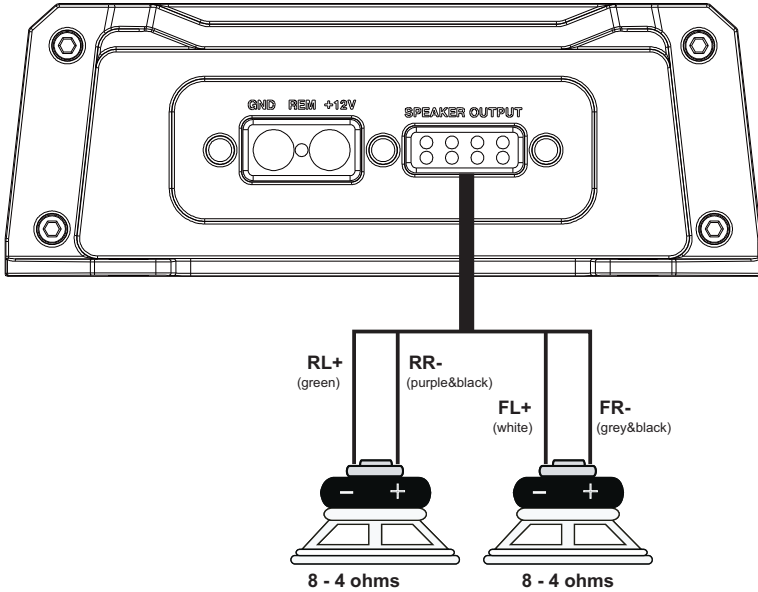

CONEXIONES RCA DE ENTRADA 5 CANALES

HM-1500.5D

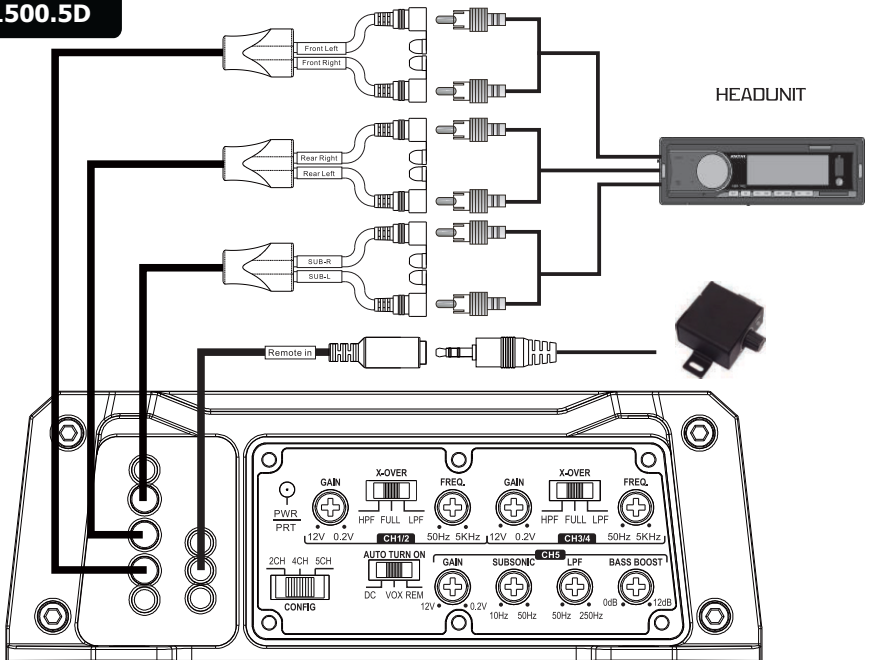

CONEXIONES DE ALTAVOZ 5 CANALES

HM-150.5D

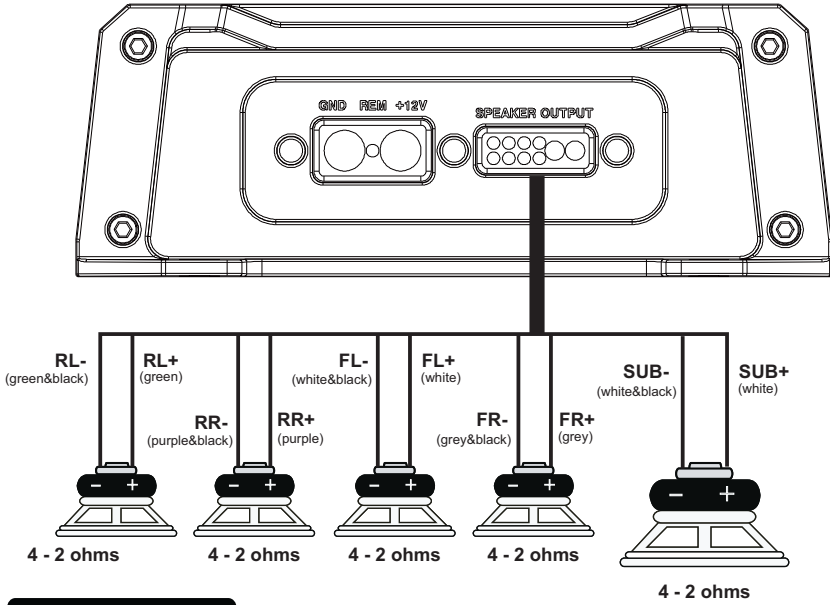

HM-150.5D

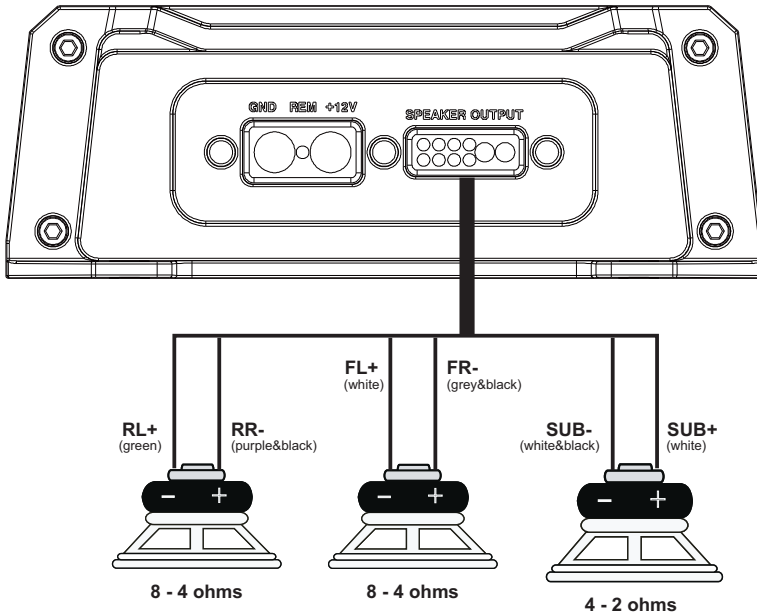

HM-1600.1D

- Diseño avanzado de Clase D
- Mini amplificador impermeable.
- El nivel de impermeabilización puede alcanzar 1px7
- La superficie del producto es resistente al tratamiento ultravioleta.
- Múltiples métodos de protección (calor / sobrecorriente / cortocircuito).

HM-300.4D

- Clase D de la serie completa de LR avanzada
- Mini impermeable
- Nivel ipx7
- El SMD está diseñado con 4 capas de PCB de fibra de vidrio
- Protección múltiple (calor / sobrecorriente / cortocircuito)
- Control de frecuencia ajustable / opcional de alta y baja tensión

HM-600.4D

- Adopta un diseño de fuente de alimentación de conmutación con transformador en anillo de alta eficiencia.
- Adopta un diseño de amplificador de clase D de alta eficiencia.
- Múltiples formas de protección (protección de sobrecorriente, protección térmica, protección de alta tensión, protección de conexión inversa de energía)
- La carga más baja puede ser tan bajo como 2 ohmios, y puede ser de 4 ohmios puente
- 50-5KHz selección de filtro de paso alto y bajo.
- Respuesta de frecuencia es de 10-20KHz.
- RMS: 300W * 4CH a 4Ohms, 4 ohmios puenteado:900W * 2CH.
- REM / VOX / DC interruptor, puede cambiar libremente tres modos de conmutación
- Más amplio rango de sensibilidad de entrada: 0.2-10V
- Nivel ipx7

HM-1500.5D

- Diseño de circuito completo de clase D de 5 canales, salida de potencia de alta eficiencia, excelente rendimiento, funcionamiento estable, salida de frecuencia completa de 4 canales más salida de baja frecuencia de 1 canal, mayor adaptabilidad.
- Diseño HP / LP ajustable, función de refuerzo de graves ajustable, para satisfacer las necesidades de diferentes ocasiones.
- Circuito de protección perfecto, protección contra cortocircuitos incorporada, protección contra sobrecalentamiento, protección contra sobretensión y protección contra subtensión.
- Nivel ipx7

ESPECIFICACIONES

POTENCIA NOMINAL RMS Y POTENCIA MÁXIMA

	HM-1600.1D	HM-300.4D	HM-600.4D	HM-1500.5D
RMS@4Ω:	600w X1	90w X4	300w X4	150w X4 + 500w X1
MAX@4Ω:	700w X1	180X4	600wX4	300wx4
RMS@2Ω:	1000w X1	130w X4	430w X4	210w X4 + 780w X1
MAX@2Ω:	1100w X1	260wX4	860wX4	420wx4
RMS@1Ω:	1500w X1	-	-	-
MAX@1Ω:	2500w X1	-	-	-
RMS@4Ω Bridged mode:	-	260w X2	890w X2	430w X2
MAX@4Ω Bridged mode:	-	500wX2	800wX2	860wX2
Tri mode:	N/A	N/A	N/A	N/A
Número de canales	1CH	4CH	4CH	5CH
Typo:	Class D	Class D	Class D	Class D
Frecuencia de respuesta:	10Hz-250Hz	20Hz-30KHz	10Hz-20KHz	CH1/4: 10Hz-22KHz CH5: 10Hz-250Hz
Crossover (-18dB/OCT)				
Variable High-Pass:	-	40Hz-400Hz	50Hz-5KHz	50Hz-5KHz
Variable Low-Pass:	40Hz-250Hz	40Hz-400Hz	50Hz-5KHz	CH1/4: 50Hz-5KHz CH5: 50Hz-250Hz
Signal to Noise Ratio:				
THD 4 (100Hz@4Ω)	≤0.06%	≤0.1%	≤0.1%	CH1/4: ≤0.1%/CH5: ≤0.2%
Signal to Noise Ratio:	≥105dB	≥90dB	≥85dB	≥85dB
Input Sensitivity				
Sensitivity:	0.25V-11V	0.25V-9V	0.2V-10V	0.2V-12V
Efficiency				
@4Ω	88%	-	-	CH1/4: 76%/CH5: 77%
Outputs filter				
Bass Boost @45Hz:	0dB-12dB	-	-	0dB-12dB
Fuses				
Fuse Rating:	100A	40A	150A	100A
Dimensions inch				
	HM-1600.1D	HM-300.4D	HM-600.4D	HM-1500.5D
LARGO:	9.764" / 24.80cm	10.906" / 27.90cm	9.764" / 24.80cm	9.764" / 24.80cm
ANCHO:	5.843" / 14.84cm	3.504" / 8.90cm	5.843" / 14.84cm	5.843" / 14.84cm
ALTO:	2.110" / 5.35cm	1.575" / 4.0cm	2.110" / 5.35cm	2.110" / 5.35cm

SOLUCIÓN DE PROBLEMAS

Los amplificadores de la serie MARINO tienen características de protección para amplificador que parece no estar funcionando, revise lo obvio primero:
fusibles quemados, conexiones malas o incorrectas, posición incorrecta de los selectores de crossover y amplificación.

Clip Indicators página # 17 (3) (Indicador de Clípeo) Cuando esta parpadeado indica que el corte en los canales 1-2 y 3-4 está presente mientras se reproduce la música de origen. En este punto se sugiere ajustar el nivel de ganancia del amplificador hasta que el CLIP-LED sólo parpadee sobre las notas pico.

LED de protección PRT página #17 (3)

Cuando el amplificador no funciona correctamente, el LED PRT de protección se encenderá verifique lo siguiente:

- Cable dañado y conexiones correctas de RCA.
- Cable dañado de los altavoces.
- Altavoces en cortocircuito entre si, DC o voltaje.
- Cables de los altavoces aterrizados al chasis del vehículo.
- Altavoces funcionando a menos de la impedancia mínima recomendada.
- Bajo voltaje de batería,
- Revise todas las conexiones del sistema de carga eléctrica del vehículo, Puede ser necesario cambiar o cargar la batería del vehículo o cambiar el alternador del vehículo.
- Si el amplificador de la serie Drag detectan calor excesivo, el indicador de protección se encenderá y el sistema se apagará, funcionaran más tarde cuando se enfríen, asegúrese también de que haya un flujo de aire adecuado alrededor del amplificador.
- El amplificador se apaga sólo cuando el vehículo está en marcha = Se ha activado el circuito de protección contra sobrevoltaje.
- El voltaje al amplificador no está dentro del intervalo de funcionamiento de 12V a 16V el sistema de protección se encenderá.

SIN SONIDO (SIN SALIDA)

- Por favor verifique todas las conexiones, cables, corto y voltaje.
- Compruebe los fusibles. Si están fundidos, sustitúyalos por uno nuevo.
- Compruebe si los altavoces funcionan bien, puede probar los altavoces conectándolos a otro amplificador.

DISTORCION Y RUIDO

- Reajuste el nivel de entrada y verifique la calidad del altavoz en otro amplificador. Reemplace los altavoces de mala calidad con los de buena calidad,
- Compruebe los amplificadores y el contacto de tierra de la unidad principal. Todos los motivos deben ser comunes.
- Verifique el conector RCA, luego sustitúyalo por uno nuevo o vuelva a enrutar el conector RCA.
- El ruido del motor se debe a una conexión a tierra deficiente de los amplificadores, la unidad principal, otros componentes, la batería o el alternador, así que verifique la conexión a tierra.
- Compruebe los cables de los altavoces y la polaridad inversa.

SOLUCIÓN DE PROBLEMAS

¿Hay ruido sibilante de alternador asociado a las RPM del motor? 1) Vea si hay algún cable RCA (o de entrada de altavoz) dañado. 2) Revise el encaminamiento del cable RCA (o de entrada de altavoz). 3) Vea si la unidad fuente tiene conexión a tierra apropiada. 4) Revise las configuraciones de amplificación y bájeelas si están muy altas.

¿Hay baja respuesta de bajos? Invierta la conexión de uno de los altavoces de positiva a negativa en los canales estereofónicos y/o de subwoofer; si los bajos mejoran, el altavoz estaba fuera de fase. Las bocinas conectadas en la polaridad errónea causan cancela miento en bajas frecuencias.

¿Hay ruido de conexión a tierra? Los amplificadores HOWLER son totalmente compatibles con las unidades fuente de todos los fabricantes. Algunas unidades principales pueden necesitar mas conexión a tierra para evitar que entre ruido a la señal de audio. En la mayoría de los casos, este problema con la unidad principal se resuelve instalando un cable de conexión a tierra desde las salidas RCA de la unidad principal al chasis.

¿No enciende el Remoto? Verifique el voltaje de salida del encendido remoto en el amplificador y efectúe la corrección necesaria.

¿Ciclos de Audio Intermitentes?

Causas posibles:

- Bocina reventada, verifique el Sistema con unas bocinas funcionales.
- Protección Térmica, Asegúrese que exista ventilación apropiada para el Amplificador.

¿Salida distorsionada?

- Cortocircuito en los cables de las bocinas.
- Bocina conectada de forma inapropiada al Amplificador, verifique la configuración y cableado.

¿Fusible Fundido del Amplificador?

- Verifique la integridad del cable así como la polaridad invertida, y repare según sea necesario, también remplace el fusible de ser necesario.
- Verifique la carga de impedancia de la **bocina**, de ser inferior a 2 Ohm estéreo o 4 Ohms mono, reconfigure para conseguir una mayor impedancia.

PRECAUCIÓN: Cuando haga arrancar el vehículo con cables de arranque conectados a una batería externa, asegúrese de que las conexiones de los cables de arranque sean correctas. Conectar los cables de arranque de manera incorrecta puede quemar los fusibles del amplificador y causar fallas en el amplificador y otros sistemas del vehículo.

INSTRUCCIONES DE FUNCIONES Y CONTROLES

HM-1600.1D

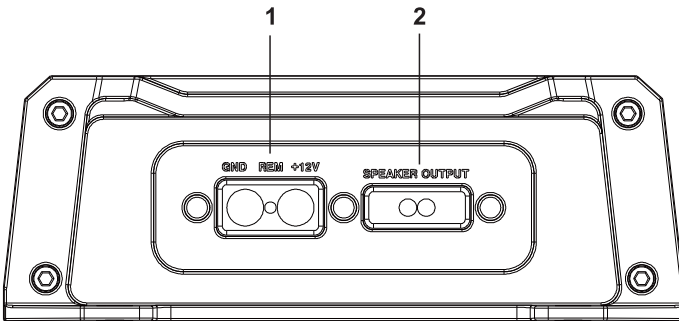
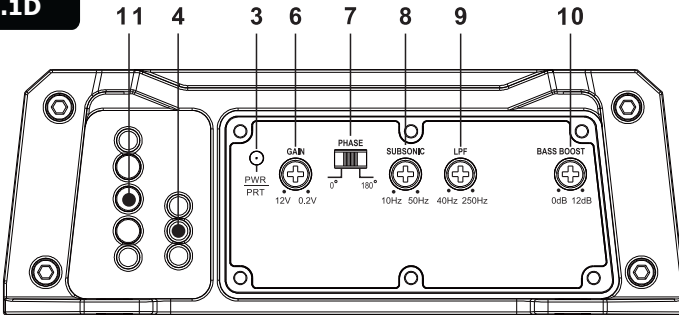

HM-600.4D

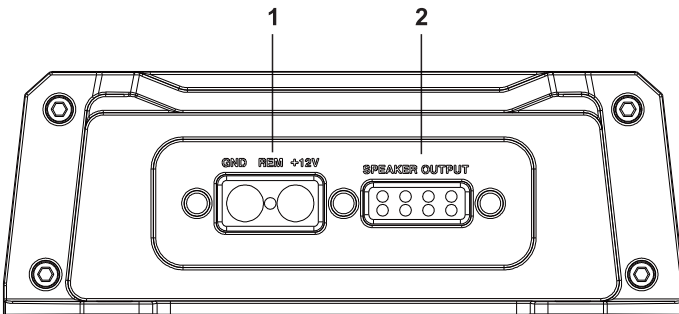
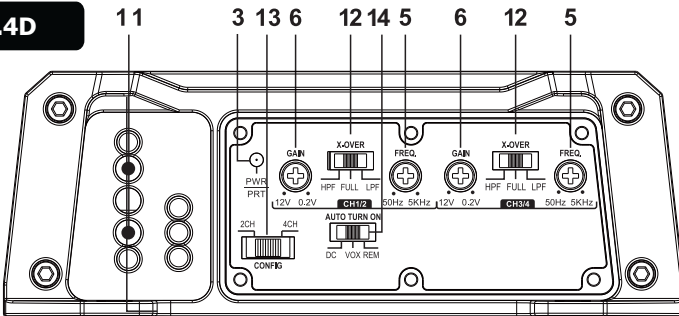

INSTRUCCIONES DE FUNCIONES Y CONTROLES

HM-300.4D

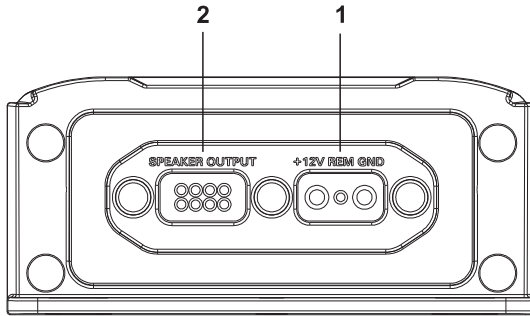
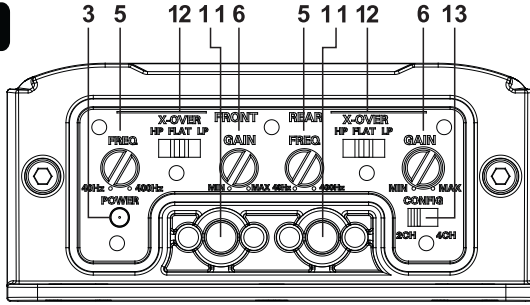

HM-1500.5D

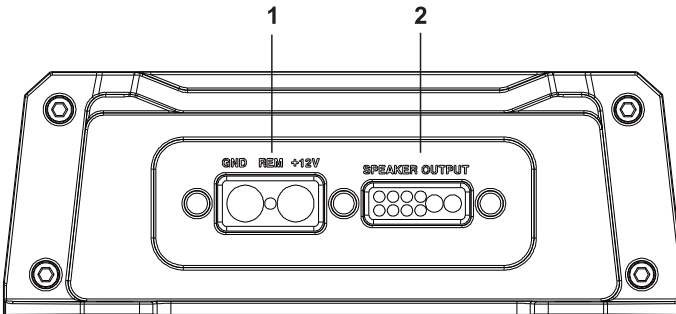
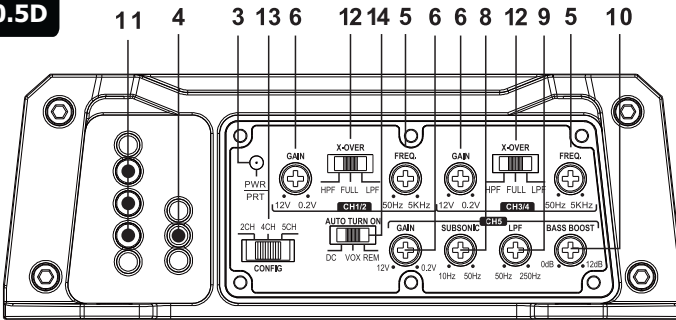

INSTRUCCIONES DE FUNCIONES Y CONTROLES

1.- GND – REM - +12V

- GND (Terminal de Tierra) El cable de tierra debe conectarse directamente al Chasis de su Vehículo. Encuentre un lugar cerca del amplificador retire toda pintura o material de HOWDAMP (MATERIAL INSONORISANTE).
- REM (Cable de remoto) proviene directamente de la fuente del amplificador y controla el botón de encendido. El voltaje apropiado debe rondar entre 10 y 15v DC.
- +12V (Terminal de conexión +) el ánodo de las terminales de conexión eléctrica debe conectarse a la batería del automóvil.

2.- **Speaker Terminal.** Terminales para conectar las bocinas.

3.- Power & Protect indicators (Indicadores de Encendido y protección)

Cuando el amplificador este encendido y funciona correctamente, el LED de power se ilumina. Cuando el amplificador no funciona correctamente o es defectuosa, el LED PRT de protección está encendido.

4.- REMOTE CONTROL (Control Remoto)

Conecte el control remoto para controlar el volumen del amplificador del subwoofer desde la ubicación del asiento del conductor, para facilitar el ajuste durante la reproducción.

5.- FREQ.

Si se cambia a HPF, se bloquearán todas las frecuencias bajas.

Si se cambia a LPF, se bloquearán todas las frecuencias altas

6.- GAIN (Ganancia)

Perilla de ajuste de la ganancia de entrada, que se deberá ajustar dependiendo del voltaje de Salida de la unidad principal.

• Ajuste del control de Ganancia de entrada

Después de terminar con la instalación, siga estos pasos para configurar el control de ganancia de entrada.

1. Ajuste el control de ganancia de entrada al valor mínimo (gire hacia la izquierda).
2. Encienda la fuente. Ajuste todos los controles de tono o equalización en posición "plana" y desactive la intensidad.
3. Ponga un CD, ajuste el control de volumen de la fuente al 75% de su nivel máximo.
4. Ajuste lentamente el control de ganancia de entrada o amplificador. Deténgase cuando escuche una ligera distorsión del audio.

NOTA: Si el sistema de audio utiliza un equalizador, configure sus controles de frecuencia en posiciones "planas".

7.- PHASE

Este control se utiliza para seleccionar la fase de 0 y 180°.

8.- SUBSONIC

Los filtros subsónicos son básicamente filtros de paso alto para frecuencias muy bajas (generalmente 45 Hz o menos). Es decir, no importa lo que establezcas; Solo se puede pasar con una frecuencia superior a la establecida. Cualquier contenido por debajo de esta configuración se atenuará (lo hará más tranquilo).

9.- LPF

Perilla de ajuste de paso bajo con un rango de 40Hz a 250Hz(HM-1600.1D)/50Hz a 250Hz(HM-1500.5D)

10.- BASS BOOST

Esta perilla ajusta el nivel de realce de la frecuencia central de bassboost. Puede ajustarse de 0 a 12dB.

Combinando con la frecuencia de bajo, puede ajustar con precisión el rendimiento del amplificador a la respuesta del altavoz de sonido graves.

11.- RCA INPUT JACKS (RCA de alta calidad)

Estas Tomas de entrada RCA son de alta calidad. Se requiere una unidad fuente con un nivel mínimo de 200 mv para una operación adecuada. Se recomienda el uso de par cables trenzados de alta calidad para disminuir la posibilidad de que el ruido irradiado ingrese al sistema.

12.- X-OVER

Este conmutador permite seleccionar el crossover, Utilice HPF (filtro de paso alto) para altavoces de frecuencias medias o altas. Utilice LPF (filtro de paso bajo) para los subwoofers.

En la posición FULL, ninguno de los mandos de ajuste del crossover tiene efecto y todos los altavoces recibirán la gama completa de frecuencias.

13.- CONFIG

Este interruptor permite accionar el amplificador con 2 o 4 o 5 pares de entradas.

14.- AUTO TURN ON

Rem: conectado al REM para encender el amplificador.

Dc: abre la entrada de señal de alto nivel del amplificador. (desplazamiento dc)

Vox: abre la entrada de audio del amplificador.

POLÍTICA DE GARANTÍAS

El presente documento tiene como objetivo establecer la política de garantía de productos comercializados por Howler Sound que hayan presentado falla en los componentes de su fabricación.

Esta garantía no es transferible y aplica únicamente al comprador original del producto en un distribuidor autorizado Howler Sound.

Howler Sound, Otorga una garantía contra cualquier defecto de fábrica.

Howler Sound, No cubre en los siguientes casos por fallas que sean provocadas por una incorrecta instalación e impedancias distantes a lo que recomienda el fabricante que esten en contra de las instrucciones del manual del propietario.

- Cuando el producto presenta daño físico por mal uso, abuso, manipulación, transporte o descuido.
- Cuando los tornillos de ensamble esten, manipulados, cambiados, removidos, remarcados, ningún producto que haya sido abierto, alterado o modificado, ya sea en su integridad o en su número serie.
- Daños causados por otros productos conectados entre si, que no forman parte de la compatibilidad de los equipos Howler Sound.
- Daños generados al Amplificador por cableado incorrecto: La Caída de Voltaje, provocada por Cable de Aleación, o de aluminio (CCA), esto ocasiona pérdida de voltaje que daña profundamente al amplificador. La recomendación del fabricante es estrictamente usar cobre (OFC) y usar el Calibre de Cable, recomendado por el fabricante.

Para procesar la garantía de un producto Howler Sound el cliente deberá:

- Presentar factura original de compra o en su defecto copia legible.
- Entregar el producto sin daños físicos que invaliden la garantía y completos con sus empaques, accesorios, manuales, y todo material que contenga su embalaje original.
- Entregar documento que indique el daño que tiene el equipo.
- El diagnóstico de la revisión del producto para el trámite de garantía se efectuara en 72 horas laborables posteriores a la recepción del reclamo.
- Es responsabilidad del cliente revisar los equipos, partes y piezas que le sean entregados en el mismo momento de la entrega, ya que la Empresa no repondrá partes o piezas faltantes (manuales, cables, etc.).
- La pérdida o deterioro de equipos partes y piezas durante el transporte por servicio de encomiendas, de cualquier medio logístico es responsabilidad absoluta del cliente por lo que se recomienda proteger y/o asegurar los productos.
- El cliente no puede ampararse en un trámite de garantía que se encuentre demorado para no cumplir con sus obligaciones de pago a sus facturas por ese u otros productos adquiridos.

Precaución

Por favor, antes de proceder asegúrese de escoger el lugar apropiado para la instalación. No corte ninguna sección de la estructura de su auto. Preste especial atención en lo que está detrás de los paneles y la alfombra del auto. El proceso de fabricación del auto involucra cables ocultos, computadoras y otros dispositivos electrónicos en las áreas exactas donde usted podría intentar instalar.

Si no dispone de experiencia en sistemas automotrices eléctricos o mecánicos; contacte a un instalador profesional. El pagarle a un instalador profesional calificado frecuentemente es más económico que enviar el auto a su distribuidor automotriz por motivo de reparación.



DIMENSIONES

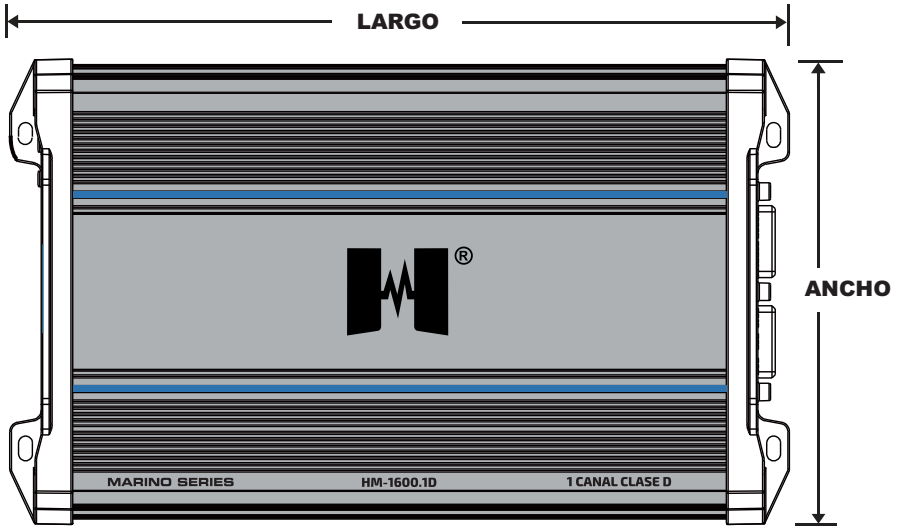

	HM-1600.1D	HM-300.4D	HM-600.4D	HM-1500.5D
LARGO:	9.764" / 24.80cm	10.906" / 27.90cm	9.764" / 24.80cm	9.764" / 24.80cm
ANCHO:	5.843" / 14.84cm	3.504" / 8.90cm	5.843" / 14.84cm	5.843" / 14.84cm
ALTO:	2.110" / 5.35cm	1.575" / 4.0cm	2.110" / 5.35cm	2.110" / 5.35cm

We Sound your Road®

 facebook.com/Howlersound

 @HowlerSound

 HowlerSound

technical-support@howlersound.com
www.howlersound.com

01 800 1 **HSOUND**
4 7 0 8 6 3

